



## ◆吸着試験（活性炭の水銀吸着試験）

### 【試験概要】

水俣条約を機に、国内外の水銀排出規制が非常に厳しくなっている。特にセメント製造や廃棄物焼却などにおいては、大気に排出される水銀が規制対象となることから、活性炭を始めとする吸着剤を用いた水銀除去技術が広く利用されている。

当社では、長年培った炭素材料、吸着試験に関する知見、技術を基に、お客様のご要望に沿った形で活性炭の水銀吸着試験が実施可能である。

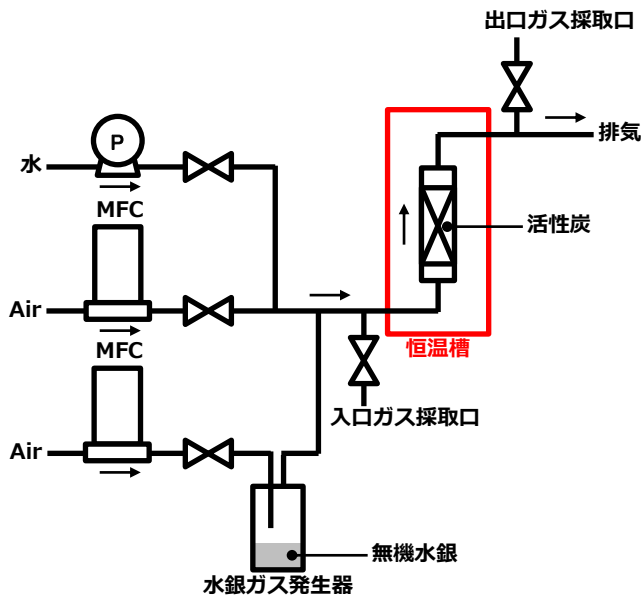

試験装置フロー

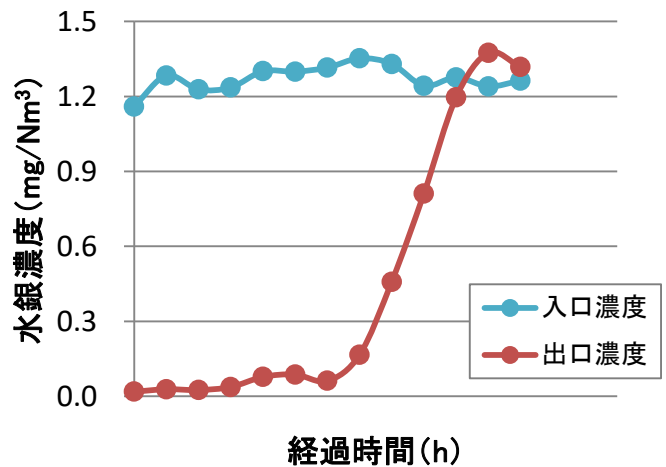

破過曲線図

### 【水銀吸着試験の実績】

ガス組成	水銀の種類	水銀濃度 (mg/Nm <sup>3</sup> )	ガス流量 (NL/h)	空間速度 (h <sup>-1</sup> )	温度 (°C)	圧力
水銀 + 水 + Air	無機水銀	1	25	5,000	180	大気圧

株式会社MCエバテック

分析事業部 営業部 ☎ : 06-6416-5200 FAX: 06-6416-5311

お問い合わせ ✉ <https://www.mcet.co.jp/contact/analysis/>